



448 x 1348 x 220 mm

Distributore di carta per rotoli elettronico azionato dalla rete, 48 l contenitore rifiuti

- Combinazione composta da distributore di carta per rotoli elettronico (sensor) (azionato dalla rete) e contenitore per rifiuti realizzato in acciaio inossidabile resistente, a riduzione dei germi e di facile manutenzione (acciaio nichelato cromato WN 1.4301).
- Corpo interamente in acciaio inox; tutti gli angoli completamente saldati. Superfici visibili satinata e spazzolate. Altre superfici disponibili: vedi sotto.
- Distributore di rotolo di carta con tecnologia con sensori capacitivi senza contatto, Campo di rilevamento ca. 3,5 cm. Lunghezza della carta e tempo di attesa regolabili.
Funzionamento in rete con 230 V, 50 Hz; potenza nominale 7 Watt; cavo di alimentazione fornito dal cliente. TÜV/GS - testato e certificato.
- Destinato a un rotolo di carta nelle dimensioni:
larghezza 215 mm, diametro esterno max. 180 mm, diametro interno 50 mm.
- Visualizzazione del livello con indicatore, La funzione del rotolo residuo consente di ripristinare il rotolo di riserva prima del completo utilizzo del rotolo rimanente.
- Contenitore rifiuti dotato di cestello in rete rimovibile.
Capacità ca. 48 l.
- Accessibile tramite porta con chiusura.
- Serrature a cilindro realizzate in zinco pressofuso resistenti alla corrosione.
- Parti di usura e moduli frontali intercambiabili.
- Dimensioni di incasso: 450 x 1350 x 210 mm (a installazione completata).
- Montaggio con sei viti nell'intaglio in loco attraverso i fori di montaggio nelle pareti laterali.
- Incluso materiale di montaggio e una ricarica iniziale con un rotolo di carta.
- Peso, incluso imballo singolo: 26,1 kg



Proposte di testo per i capitolati:

Combinazione composta da distributore di carta per rotoli elettronico (sensor) (azionato dalla rete) e contenitore per rifiuti in acciaio inossidabile (acciaio nichelato cromato WN 1.4301) per montaggio ad incasso. Corpo interamente in acciaio inox; tutti gli angoli completamente saldati. Superfici visibili satinata e spazzolate. Distributore di rotolo di carta elettrico con tecnologia con sensori capacitivi senza contatto. Lunghezza della carta e tempo di attesa regolabili. Funzionamento in rete con 230 V, 50 Hz; potenza nominale 7 Watt; cavo di alimentazione fornito dal cliente. TÜV/GS - testato e certificato. Destinato a un rotolo di carta nelle dimensioni: larghezza 215 mm, diametro esterno max. 180 mm, diametro interno 50 mm. Visualizzazione del livello con indicatore. Contenitore rifiuti dotato di cestello in rete rimovibile. Capacità ca. 48 l. Accessibile tramite porta con chiusura. Serrature a cilindro realizzate in zinco pressofuso resistenti alla corrosione. Incluso materiale di montaggio e una ricarica iniziale con un rotolo di carta.

Dimensioni: 448 x 1348 x 220 mm

Art. n. WP5450

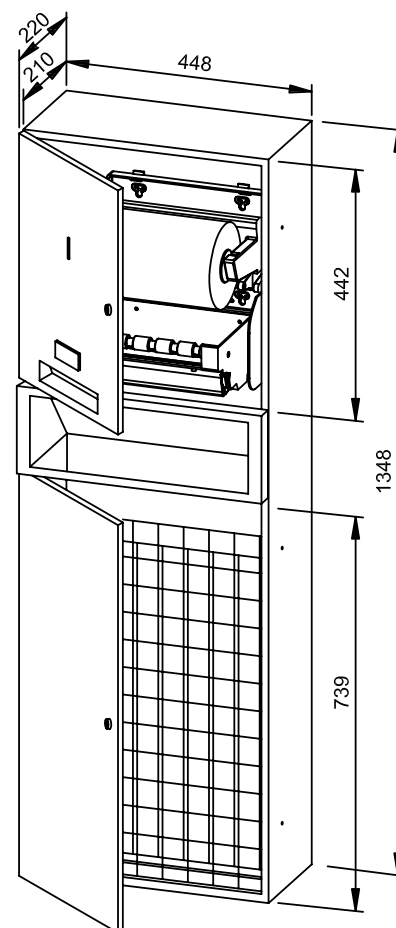

Superfici disponibili

No. ID

satinata (standard)

727 527

lucide

731 527

verniciate (in colore)

729 527