

172 x 79 x 135 mm

per una confezione di salviettine umidificate

- Distributore di salviette umidificate realizzato in acciaio inossidabile resistente, a riduzione dei germi e di facile manutenzione (acciaio nichelato cromato WN 1.4301)
- Corpo interamente in acciaio inox; superfici visibili satinata e spazzolate. Altre superfici disponibili: vedi sotto.
- Destinato a una confezione di salviettine umidificate commerciali;  
Dimensioni: ca. 165 x 78 x 121 mm
- Accessibile tramite coperchio a cerniera.
- Montaggio con due viti attraverso i fori e un foro anti-furto opzionale nel pannello posteriore.
- Incluso materiale di montaggio.
- Peso, incluso imballo singolo: 1,0 kg



## Proposte di testo per i capitolati:

Distributore di salviette umidificate in acciaio inossidabile (acciaio nichelato cromato WN 1.4301) per il montaggio esterno. Corpo interamente in acciaio inox; superfici visibili satinata e spazzolate. Destinato a una confezione di salviettine umidificate commerciali. Accessibile tramite coperchio a cerniera. Incluso materiale di montaggio.

Dimensioni: 172 x 79 x 135 mm

Art. n. WP119

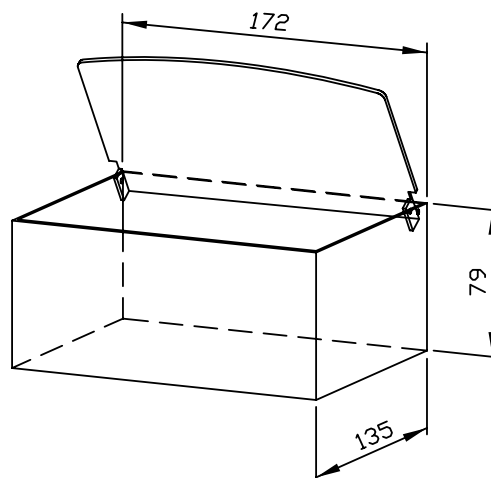

Superfici disponibili	No. ID
satinata (standard)	727 525
lucide	731 525
verniciate (in colore)	729 525