

# DISTRIBUTORE DI CARTA PER ROTOLI ELETTRONICO (SENSOR) WP1301



LINEA  
A

350 x 448 x 210 mm

funzionante con batterie

- Distributore di carta per rotoli elettronico (sensor), funzionante con batterie, realizzato in acciaio inossidabile resistente, a riduzione dei germi e di facile manutenzione (acciaio nichelato cromato WN 1.4301).
- Corpo interamente in acciaio inox; tutti gli angoli completamente saldati. Superfici visibili satinata e spazzolate, fondo con superficie lucida. Altre superfici disponibili: vedi sotto.
- Con tecnologia di sensori capacitivi senza contatto, Campo di rilevamento ca. 3,5 cm. Lunghezza della carta e tempo di attesa regolabili. Funzionamento a batteria con quattro celle mono 1,5 V standard.
- Destinato a un rotolo di carta nelle dimensioni: larghezza 215 mm, diametro esterno max. 180 mm, diametro interno 50 mm.
- Visualizzazione del livello con indicatore, La funzione del rotolo residuo consente di ripristinare il rotolo di riserva prima del completo utilizzo del rotolo rimanente.
- Accessibile per la ricarica tramite porta.
- Serratura con cilindro, realizzata in zinco pressofuso resistente alla corrosione.
- Parti di usura modulari intercambiabili.
- Installazione: con quattro viti attraverso i fori nel pannello posteriore.
- Incluso materiale di montaggio e una ricarica iniziale con un rotolo di carta.
- Peso, incluso imballo singolo: 10,0 kg



## Proposte di testo per i capitolati:

Distributore di carta per rotoli elettronico (sensor), funzionante con batterie, in acciaio inossidabile (acciaio nichelato cromato WN 1.4301) per il montaggio esterno. Corpo interamente in acciaio inox; tutti gli angoli completamente saldati. Superfici visibili satinata e spazzolate, fondo con superficie lucida. Con tecnologia di sensori capacitivi senza contatto. Lunghezza della carta e tempo di attesa regolabili. Funzionamento a batteria con quattro celle mono 1,5 V standard. Destinato a un rotolo di carta nelle dimensioni: larghezza 215 mm, diametro esterno max. 180 mm, diametro interno 50 mm. Visualizzazione del livello con indicatore. Accessibile per la ricarica tramite porta. La funzione del rotolo residuo consente di ripristinare il rotolo di riserva prima del completo utilizzo del rotolo rimanente. Serratura con cilindro, realizzata in zinco pressofuso resistente alla corrosione. Incluso materiale di montaggio e una ricarica iniziale con un rotolo di carta.

Dimensioni: 350 x 448 x 210 mm

Art. n. WP1301

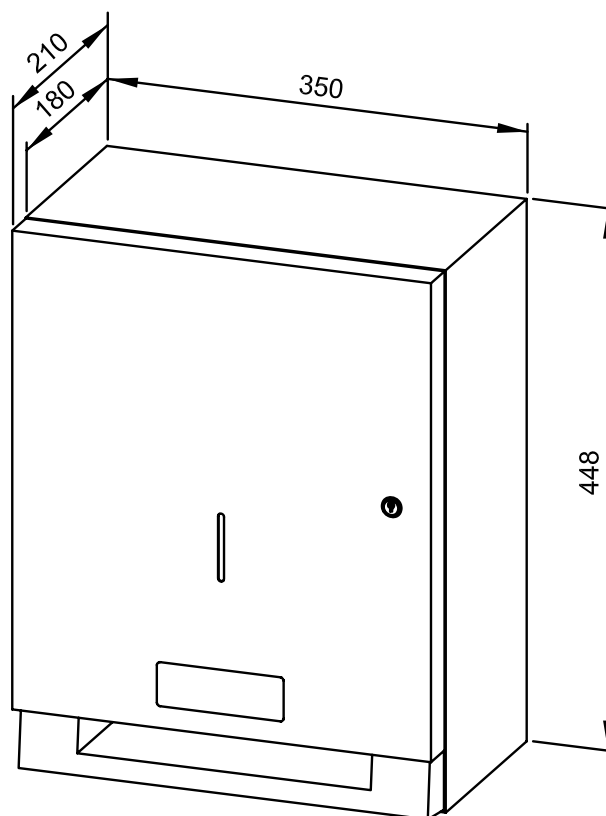

## Superfici disponibili

## No. ID

satinata (standard)	733 220
lucide	730 220
verniciate (in colore)	729 220

**Ernst Wagner GmbH & Co. KG**

Ernst-Abbe-Straße 21 · D-72770 Reutlingen · Tel.: +49712151539-0 · Fax: -20  
info@wagner-ewar.de · www.wagner-ewar.de

WAGNER  
EWAR