

448 x 148 x 164 mm

Savon 1000 ml, papier 250 feuilles

- Combiné comprenant distributeur de savon liquide et distributeur de serviettes en acier inoxydable (acier au nickel-chrome EN 1.4301) robuste, réducteur de germes et d'entretien facile.
- Boîtier intégralement en acier inoxydable ; tous les angles entièrement soudés, surfaces visibles mates rectifiées et brossées. Autres surfaces disponibles : voir ci-dessous.
- Distributeur de savon avec pompe à savon antifuite, utilisable d'une seule main, avec réservoir de 1000 ml et régulateur de pression en laiton.
- Réservoir avec grande ouverture de recharge, verrouillable.
- Prévu pour savons liquides courants. Rechargeable, accès par battant frontal verrouillable doté d'une protection antichute.
- Distributeur de serviettes avec ouverture emboutie pour extraction aisée du papier.
- Prévue pour env. 250 serviettes en papier courantes, pliées en accordéon ou par couches. Dimensions du papier (plié) : 240-250 mm x 100-115 mm. Rechargeable, accès par battant frontal verrouillable.
- Serrures cylindriques à fermeture universelle en zinc moulé sous pression anticorrosion.
- Pièces d'usure et façades de boîtier remplaçables par module.
- Cote de montage : 450 x 150 x 154 mm
- Montage : avec quatre vis dans découpe réalisée sur site, à travers les trous de fixation des parois latérales.
- Article livré avec matériel de fixation et un paquet de serviettes en papier.
- Poids, emballage individuel inclus : 4,3 kg



Proposition de texte pour les spécifications :

Combiné comprenant distributeur de savon liquide et distributeur de serviettes en acier inoxydable (acier au nickel-chrome EN 1.4301) pour montage encastré. Boîtier intégralement en acier inoxydable ; tous les angles entièrement soudés, surfaces visibles mates rectifiées et brossées. Distributeur de savon avec pompe à savon antifuite, utilisable d'une seule main, avec réservoir de 1000 ml et régulateur de pression en laiton. Prévu pour savons liquides courants. Rechargeable, accès par battant frontal verrouillable doté d'une protection antichute. Distributeur de serviettes avec ouverture d'extraction de papier emboutie, quantité de remplissage env. 250 serviettes en papier. Rechargeable, accès par battant frontal verrouillable. Serrures cylindriques à fermeture universelle en zinc moulé sous pression anticorrosion. Article livré avec matériel de fixation et un paquet de serviettes en papier.

Dimensions : 448 x 148 x 164 mm

Réf. art. WP506

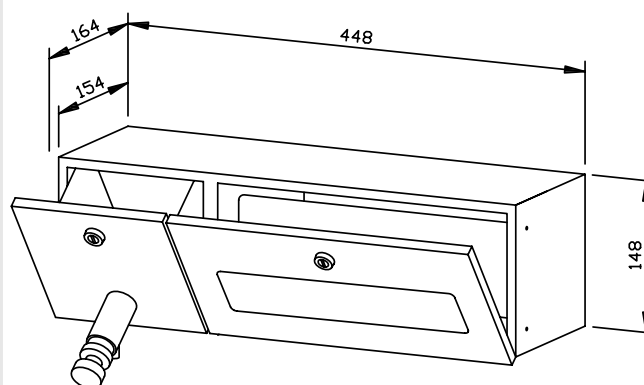

Surfaces disponibles	Réf.
mat rectifié (standard)	727 613
poli	731 613
(coloré) plastifié	728 613