

218 x 298 x 121 mm

950 ml Seife, 950 ml Tank Desinfektionsmittel

- Kombination, bestehend aus Flüssigseifen- und Desinfektionsmittelspender aus robustem, keimreduzierendem und pflegeleichtem Edelstahl (Chromnickelstahl WN 1.4404).
- Ganzedelstahlgehäuse; alle Ecken voll verschweißt, Sichtflächen matt geschliffen und gebürstet.  
Weitere lieferbare Oberflächen: siehe unten.
- Seifenspender mit einhandbedienbarer und tropffreier Seifenpumpe. Vorgesehen für handelsübliche 950-ml-Einweg-Flaschen Flüssigseife. Mit optionalem Aufstecktank auch nachfüllbar aus Großgebinde.
- Desinfektionsmittelspender mit einhandbedienbarer Desinfektionsmittelpumpe mit 950-ml-Tank. Vorgesehen für handelsübliche Hand-Desinfektionsmittel. Hinweis: Nicht zugelassen für medizinische Bereiche.
- Sichtschlitze als Füllstandsanzeigen.
- Zum Nachfüllen zugänglich über abschließbares, nach vorne abklappbares Gehäuse.
- Zylinderschloss gleichschließend aus korrosionsbeständigem Zinkdruckguss.
- Verschleißteile modular austauschbar.
- Montage: Mit vier Schrauben durch Schlüssellöcher und ein optionales Anti-Diebstahl-Loch in der Rückwand.
- Lieferung einschließlich Befestigungsmaterial, Erstbefüllung mit Seife.
- Gewicht, einschließlich Einzelverpackung: 3,4 kg



### Textvorschlag für Ausschreibungen:

Kombination, bestehend aus Flüssigseifen- und Desinfektionsmittelspender aus Edelstahl (Chromnickelstahl WN 1.4404) für Aufputz-Montage. Ganzedelstahlgehäuse; alle Ecken voll verschweißt, Sichtflächen matt geschliffen und gebürstet. Seifenspender mit einhandbedienbarer und tropffreier Seifenpumpe. Vorgesehen für handelsübliche 950-ml-Einweg-Flaschen Flüssigseife. Desinfektionsmittelspender mit einhandbedienbarer Desinfektionsmittelpumpe mit 950-ml-Tank. Vorgesehen für handelsübliche Hand-Desinfektionsmittel. Sichtschlitze als Füllstandsanzeigen. Zum Nachfüllen zugänglich über abschließbares, nach vorne abklappbares Gehäuse. Zylinderschloss gleichschließend aus korrosionsbeständigem Zinkdruckguss. Lieferung einschließlich Befestigungsmaterial und Erstbefüllung mit Seife.

Abmessungen: 218 x 298 x 121 mm

Artikel Nr. WP585-7

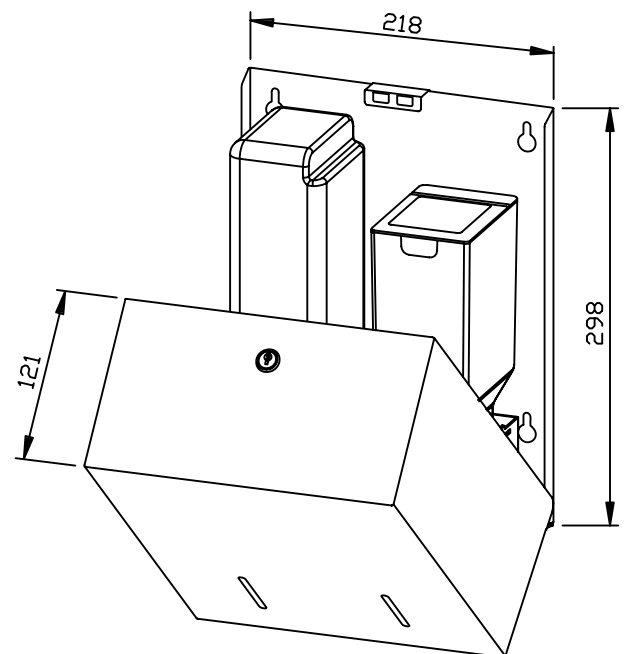

Zubehör	Ident-Nr.
Aufstecktank	937 201
Lieferbare Oberflächen	Ident-Nr.
matt geschliffen (standard)	727 721
hochglanzpoliert	731 721
(farbige) Kunststoff-Pulverbeschichtung	728 721